

AGITATORI e MESCOLATORI

OMB srl produce e commercializza Agitatori, Mescolatori e Dispensori per i diversi impieghi nelle industrie Chimico-Farmaceutiche, Alimentari, Cartarie, Tessili e della Protezione Ambientale.

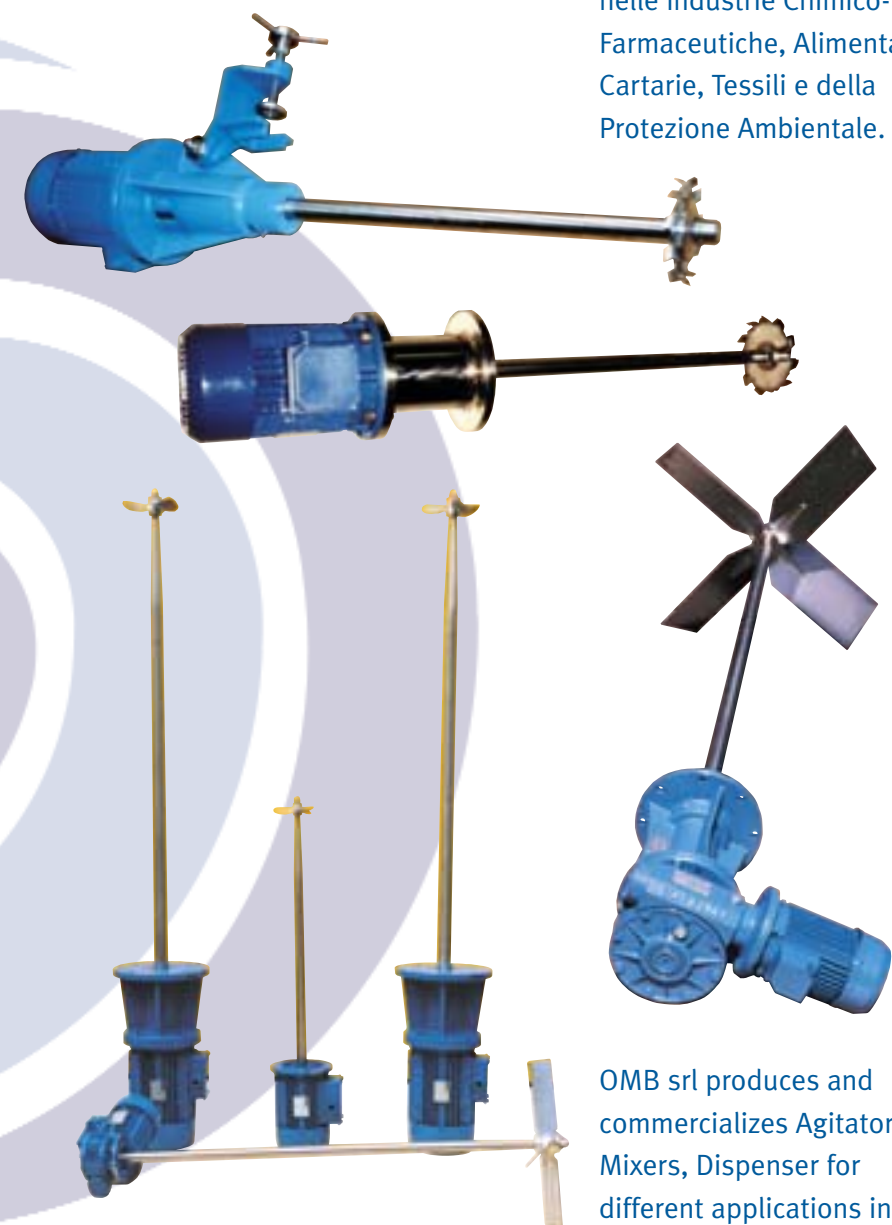

AGITATORS and MIXERS

OMB srl produces and commercializes Agitators, Mixers, Dispenser for different applications in Chemo-Pharmaceutical, Foodstuff, Textile, Paper and Environment Protection Industries.

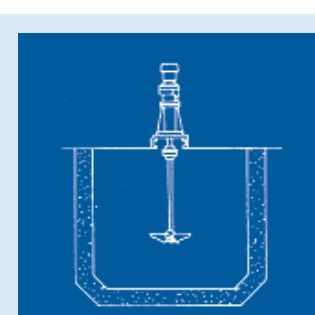
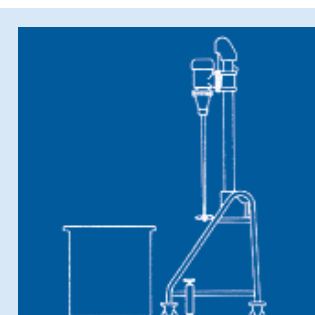
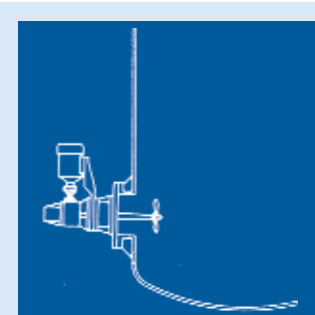
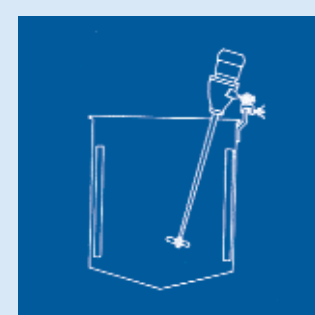

Costruzione Agitatori e Mescolatori



OMB S.r.l.

Costruzione Agitatori e Mescolatori

Via F.lli Cervi angolo Via dei Fiori • 20080 Zibido San Giacomo (MI)
Telefono: 02.90.00.52.66 • Fax: 02.90.00.21.94
E-mail: info@ombagitatori.com • Internet: www.ombagitatori.com

Costruzione Agitatori e Mescolatori



MANUFACTURERS OF STIRRERS AND MIXERS

Costruzione Agitatori e Mescolatori



UN'IMPRESA ALL'AVANGUARDIA CHE OFFRE GARANZIE CONCRETE



OMB srl è un'azienda familiare fondata nel 1991 da persone che hanno beneficiato di una precedente esperienza nel settore delle costruzioni meccaniche di precisione.

Il core business di OMB consiste nell'attività di progettazione e realizzazione di gruppi completi di miscelazione, per i diversi settori produttivi.

Motivi d'orgoglio del management sono la flessibilità e la capacità di soddisfare gli obiettivi individuati dal cliente.

OMB srl is a family-run Company that was founded in 1991 by people that had previous experience in the precision mechanical manufacturing sector.

OMB's core business is designing and manufacturing complete mixing units for various production sectors.

Our management is proud of the Company's flexibility and capacity to meet the goals set by our clients.

PRODUZIONE

AGITATORI e MESCOLATORI

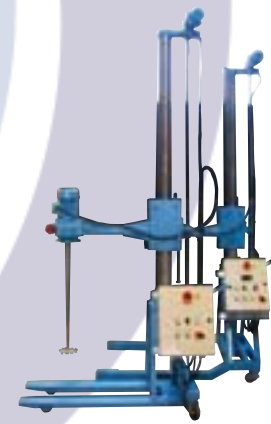

Preparatore turboemulsore sotto vuoto

- Realizzazione del sistema di agitazione a 3 alberi coassiali:
 - ancora con raschiatori cernierati in teflon
 - pale controrotanti
 - turboemulsore
- Controllo con "PLC" per gestione pesatura, lavaggio, sterilizzazione e temperatura.

Vacuum, turbo airlift pump set-up unit

- manufacturing of a stirring system with 3 co-axial shafts.
- Fixing with scrapers with Teflon hinges.
- Counter-rotating paddles
- Turbo airlift pump
- PLC control for handling weighing, washing, sterilisation and temperature.

Agitatori carrellati

Agitatori completi di colonna di sollevamento con slitta a rulli comandata da motoriduttore e vite trapezoidale. Disponibili in alternativa con variazione di giri meccanica o elettrica

Carriage-mounted stirrers

Stirrers complete with a lifting column with roller slides controlled by a motor reducer and trapezoidal screw. Available with mechanical or electrical speed change options.

Agitatori a due velocità

Agitatori a doppio movimento, aventi funzione di dispersione centrale e di mantenimento in contro-rotazione. Prettamente utilizzati per la dispersione di polveri in prodotti viscosi.

Two-speed stirrers

These double-action stirrers are used for central dispersion and for maintaining counter-rotation. They are specifically used for dispersing powders in viscous products.

AGITATORS and MIXERS

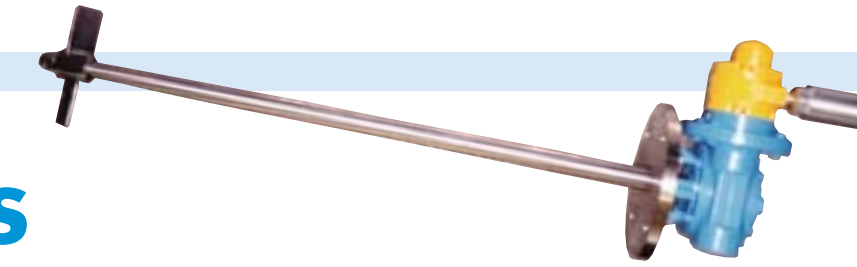

Agitatori planetari

Agitatori a rotazione planetaria controrotante, prevalentemente utilizzati nel settore lattiero caseario per la preparazione del caglio. Disponibile in varie grandezze.

Planetary stirrers

Stirrers with planetary counter rotation, mainly used in the cheese sector for preparing curds. Available in various sizes.

Agitatori da laboratorio

Adatti alla produzione di campionature da 1 a 25 kg. Completo di bloccafusti e regolatore di velocità 0:3000 gm. Munito di microswitch di sicurezza per inibizione della rotazione a portella aperta.

Laboratory stirrers

Suitable for making samples of between 1 and 25 kg. Complete with drum holder and speed control 0:3000 rpm. Fitted with a safety microswitch to prevent rotation when the door is open.

Agitatori a tenuta verticale

Adatti all'applicazione su serbatoi in pressione o sottovuoto. Completi di tenute meccaniche singole o doppie con fissaggio e relativo baricotto con termometro, spia visiva e manometro.

Vertical seal stirrers

Suitable for use in pressurised or vacuum tanks. Complete with single or double mechanical seals, with fixings and related panel with thermometer, sight glass, and pressure gauge.

Agitatori laterali

Adatti all'applicazione su vasche o serbatoi di grande capacità, nei quali la movimentazione del fondo è preponderante. Fornite nelle versioni veloci (serie LAV) o a giri ridotti (serie LARVL)

Side stirrers

Suitable for use with large capacity tubs and tanks, where movement of the bottom is most important. Available in a fast (LAV series) or slow (LARVL series) versions.